

## 端子电气接线图

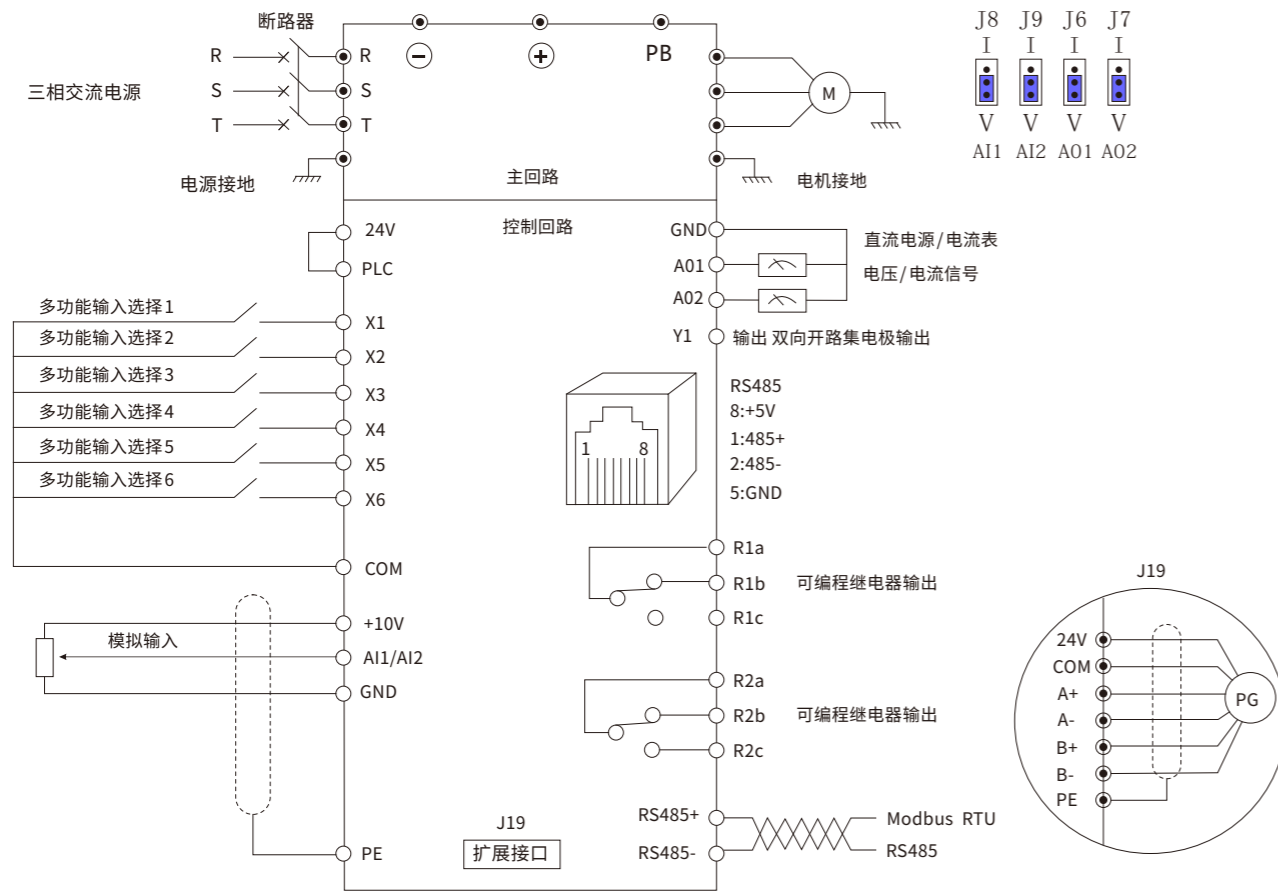

# Kinco

## 变频器

## Kinco FV20高性能矢量变频器

## FV20 选配扩展卡

图片	名称	描述
	旋转变压器 PG 卡	支持旋转编码器，也支持PT100/PT1000温度检测，同时支持CAN功能
	集电极、差分编码器	支持ABZUVW编码器，同时支持CAN功能

**Kinco** 上海步科自动化股份有限公司  
Shanghai Kinco Automation Co., Ltd.

[上海]: 上海市浦东新区张江高科技园区秋月路26号3幢 (201210)  
电话: 021-6879 8588 传真: 021-6879 7688  
[深圳]: 深圳市南山区高新科技园北区朗山一路6号1栋 (518057)  
电话: 0755-2658 5555 传真: 0755-2661 6372

技术支持热线: **400 700 5281**  
Email: sales@kinco.cn  
www.kinco.cn

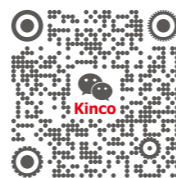

## 产品定位

FV20：高性价比高性能矢量变频器，逐步替代FV100系列

### 性能特点

- 内置EMC滤波器，优化EMC现场设备电气环境



- 低速大转矩，转矩脉动小，自动限流，避免突加负载或其他原因造成的过流故障

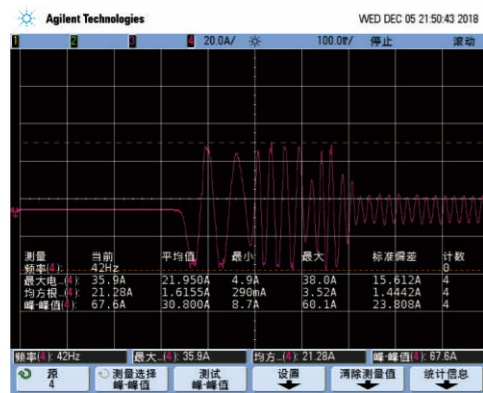

自动限流功能开启



自动限流功能未开启

- 优化结构设计，功率密度高，45KW及以下内置制动单元
- 严格的可靠性设计，支持公司后台监控软件

## 型号说明

**FV20-4T-0150G/0185L-A-037**

FV	闭环矢量	037	37号软件非标
2	第二代	无	标配RS485
0	标准型	A	CAN通讯
...	其他类型	0150G	重载15KW
4T	三相380V	0185L	轻载18.5KW
2s	单相220V		

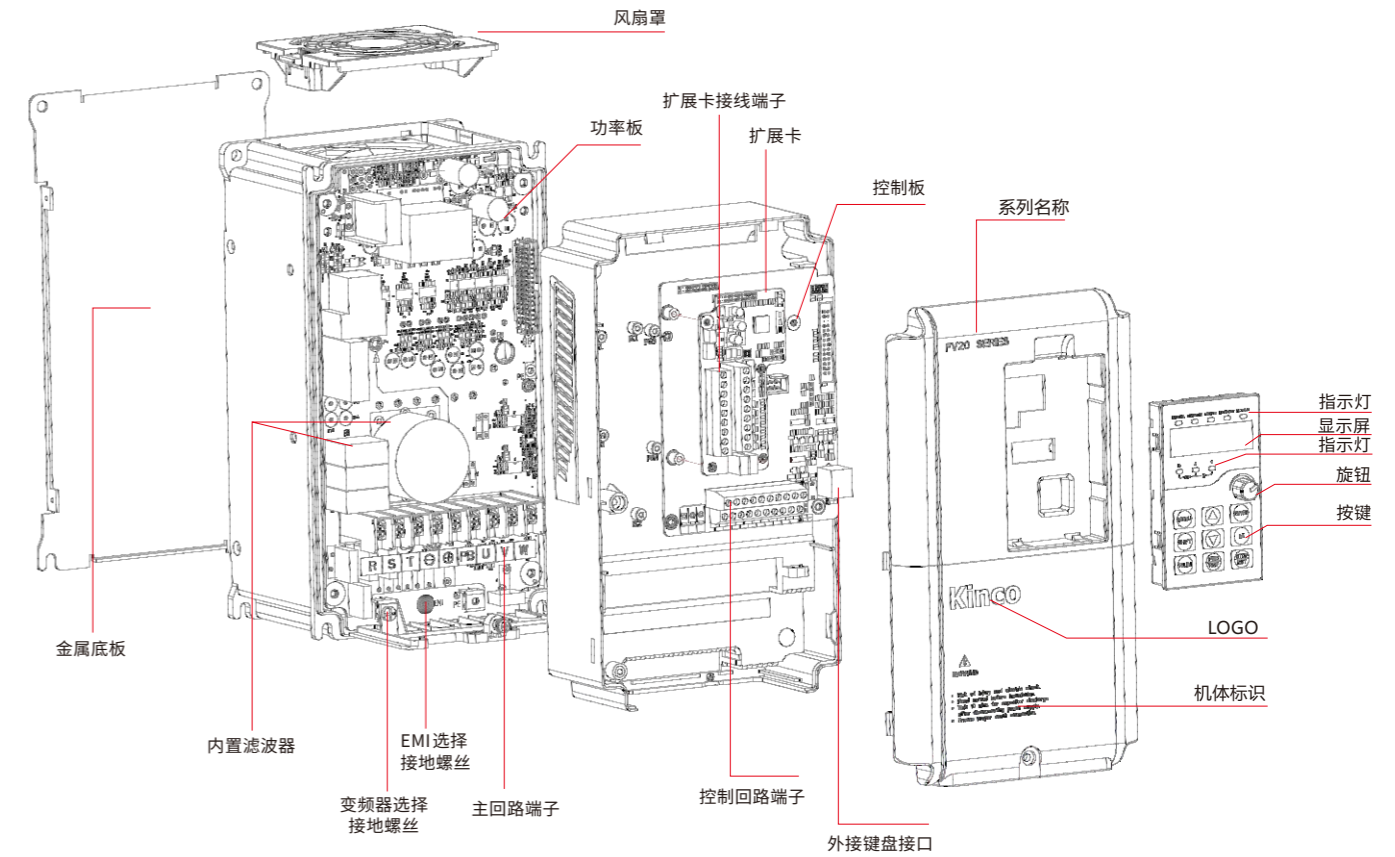

正反转指示灯  
灯亮：反转  
灯灭：正转

限流指示灯  
灯亮：限流状态  
灯灭：没有限流

命令源指示灯  
灯亮：本地控制LOC  
灯灭：远程控制REMOTE

故障指示灯  
灯亮：报警故障  
灯灭：运行正常

运行指示灯  
常亮：运行状态  
闪烁：自学习状态  
灯灭：待机状态

单位指示灯

电位器

菜单键  
递增/递减键  
移位键  
运行键  
正转/反转键



确认键

多功能键

停机/复位键

### 技术指标

项目	项目描述
输入	额定电压；频率
	单相220V 50Hz/60Hz；三相380V 50Hz/60Hz 三相220V 50Hz/60Hz；
输出	允许电压工作范围
	电压
	频率
	过载能力
主要控制性能	控制方式
	调制方式
	起动转矩
	频率精度
	频率分辨率
	转矩提升
	V/F曲线
	加减速曲线
	自动限流
客户化功能	点动
	多段速运行
运行功能	运行令通道
	频率给定通道
	辅助频率给定
	脉冲输出端子
	模拟输出端子
操作面板	LED显示
	参数拷贝
	按键锁定和功能选择
保护功能	
环境	使用场所
	海拔高度
	环境温度
	湿度
	振动
	存储温度
结构	防护等级
	冷却方式
安装方式	
效率	

### 技术参数

变频器型号	电源容量 KVA	输入电流 A	输出电流 A	适配电机 KW
单相220V,50/60Hz				
FV20-2S-0004G	1.0	5.3	2.5	0.4
FV20-2S-0007G	1.5	8.2	4.0	0.75
FV20-2S-0015G	3.0	14.0	7.5	1.5
FV20-2S-0022G	4.0	23.0	10.0	2.2
三相380V,50/60Hz				
FV20-4T-0007G/0015L	1.5	3.4	2.3	0.75
FV20-4T-0015G/0022L	3.0	5.0	3.7	1.5
FV20-4T-0022G/0037L	4.0	5.8	5.5	2.2
FV20-4T-0037G/0055L	5.9	10.5	8.8	3.7
FV20-4T-0055G/0075L	8.5	14.5	13.0	5.5
FV20-4T-0075G/0110L	11.0	20.5	17.0	7.5
FV20-4T-0110G/0150L	17.0	26.0	25.0	11
FV20-4T-0150G/0185L	21.0	35.0	32.0	15
FV20-4T-0185G/0220L	24.0	38.5	37.0	18.5
FV20-4T-0220G/0300L	30.0	46.5	45.0	22.0
FV20-4T-0300G/0370L	40.0	62.0	60.0	30.0
FV20-4T-0370G/0450L	50.0	76.0	75.0	37.0
FV20-4T-0450G/0550L	60.0	92.0	90.0	45.0
FV20-4T-0550G/0750L	72.0	113.0	110.0	55.0
FV20-4T-0750G/0900L	100.0	157.0	152.0	75.0
FV20-4T-0900G/1100L	116.0	180.0	176.0	90.0
FV20-4T-1100G/1320L	138.0	260.0	210.0	110.0
FV20-4T-1320G/1600L	167.0	232.0	252.0	132.0
FV20-4T-1600G/1850L	200.0	282.0	304.0	160.0
FV20-4T-1850G/2000L	230.0	326.0	350.0	185.0
FV20-4T-2000G/2200L	250.0	352.0	380.0	200.0
FV20-4T-2200G/2500L	280.0	385.0	426.0	220.0
FV20-4T-2500G/2800L	320.0	437.0	470.0	250.0
FV20-4T-2800G/3150L	445.0	491.0	520.0	280.0
FV20-4T-3150G/3550L	500.0	580.0	600.0	315.0
FV20-4T-3550G/4000L	565.0	624.0	665.0	355.0
FV20-4T-4000G/4500L	630.0	670.0	690.0	400.0
FV20-4T-6000G	990.0	1035.0	1050.0	600.0
FV20-4T-8000G	1250.0	1300.0	1350.0	800.0
FV20-4T-10000G	1500.0	1650.0	1725.0	1000.0

## 尺寸大小

变频器的外形尺寸如下图所示

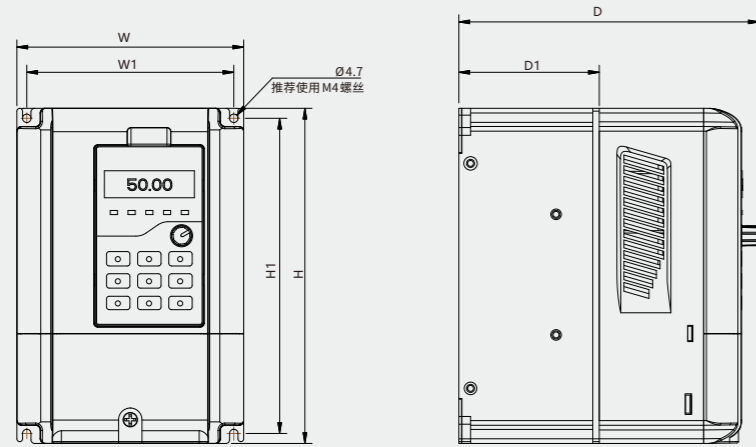

适用机型：FV20-4T-0185G/0220L以下机型

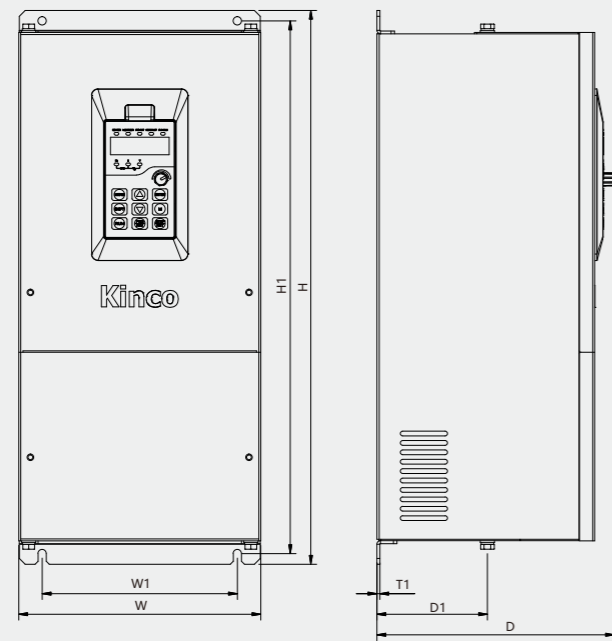

适用机型：FV20-4T-0220G/0300L~FV20-4T-8000G

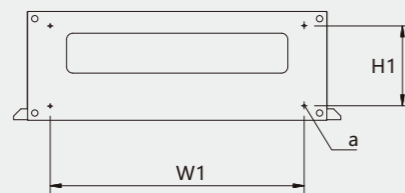

适用机型：FV20-4T-10000G机型

## 机械参数

变频器型号 (G:恒转矩负载; L:风机水泵负载)	外形和安装尺寸 (mm)							大概重量 (毛重、kg)
	W	H	D	W1	H1	D1	安装孔d	
FV20-2S(2T)-0004G	126	186	167	115	175	78	4.7	2
FV20-2S(2T)-0007G								
FV20-2S(2T)-0015G								
FV20-2S(2T)-0022G								
FV20-4T-0007G/0015L								
FV20-4T-0015G/0022L								
FV20-4T-0022G/0037L								
FV20-4T-0037G/0055L	146	256	181	131	243	95	5.8	6
FV20-4T-0055G/0075L								
FV20-4T-0075G/0110L								
FV20-4T-0110G/0150L	170	320	207	151	303	118.5	5.8	8
FV20-4T-0150G/0185L								
FV20-4T-0185G/0220L								
FV20-4T-0220G/0300L	225	360	224	206	341	130	6.5	9
FV20-4T-0300G/0370L								
FV20-4T-0370G/0450L								
FV20-4T-0450G/0550L	285	617	258	220	596	132	10	35
FV20-4T-0550G/0750L								
FV20-4T-0750G/0900L								
FV20-4T-0900G/1100L	320	639	317	240	620	152	11	60
FV20-4T-1100G/1320L								
FV20-4T-1320G/1600L								
FV20-4T-1600G/1850L	530	940	380	340	910	206	14	114
FV20-4T-1850G/2000L								
FV20-4T-2000G/2200L								
FV20-4T-2200G/2500L	690	1006	380	500	974	207	14	156
FV20-4T-2500G/2800L								
FV20-4T-2800G/3150L								
FV20-4T-3150G/3550L	810	1228	400	520	1196	209	14	225
FV20-4T-3550G/4000L								
FV20-4T-4000G/4500L								
FV20-4T-6000G	810	1328	400	520	1296	/	14	450
FV20-4T-8000G								
FV20-4T-10000G	1480	1807	600	座式安装 W1*H1=1040*440 d=14				460